

Nastavení barvicích trysek

Na regulování šroub (6) může být stříkací pistole nastavena buď na kruhové nebo široké paprsky. Kruhové při malých plochách, v rozích a hranách. Široké se používají vertikálně nebo horizontálně u velkých ploch.

Množství barvy nastavíte na regulaci množství zdvihu (4).

Otevřete regulaci (4) cca 2 až 2 ½ otočení a proveďte test. Pootvřením šroubu se zvýší proud barvy a tím i rychlost stříku. Utažením regulace zamezíte proudu a tím i rychlosti stříkacího materiálu.

ÚDRŽBA

Před všemi pracemi stroj odpojte od přívodu vzduchu.

Pistoli čistěte nebo ošetřujte ihned po lakování. Nepoužívejte žádné prostředky, které by mohly vyvolat chemické reakce a vést k nebezpečným reakcím.

Pohyblivé části čas od času naolejujte. Při odstranění trysky při čištění ošetřete také závit lehkým olejem. Nepoužívejte žádné silikonové mazací prostředky. Pozor! Pistoli nečistěte kompletním ponořením do čistícího prostředku!

Stroj používejte jen v suchém prostředí.

OPRAVY

Upozorňujeme, že opravy nářadí smí provádět pouze odborná opravna.

Nářadí vyžadující opravu je možné zaslat na adresu:

Záruční a pozáruční servis:

METABO s.r.o.

Královická 1793

250 01 Brandýs nad Labem

Tel: 326 904 457

Fax: 326 907 730

www.metabo.cz

e-mail: Ladislav.Svec@metabo.cz

V případě opravy popište prosím, Vámi zjištěnou závadu.

OCHRANA ŽIVOTNÍHO PROSTŘEDÍ

Metabo obaly jsou 100% recyklovatelné.

Vysloužilé nářadí a příslušenství obsahuje velké množství škodlivých surovin a umělých hmot, které rovněž mohou být recyklovány.

Na základě změny dosud platné legislativy novelou zákona o odpadech č. 185/2001Sb. prohlašujeme, že od 13.8. 2005 řádně označujeme naše výrobky odpovídajícím symbolem (přeškrtnutou popelnicí).

Povinnosti výrobce vyplývající z novely zákona o odpadech jsou plněny prostřednictvím společnosti Elektrowin a.s.

Návod k použití



Stříkací pistole

FB 2200 HVLP

FB 2200

FB 150

SB 200

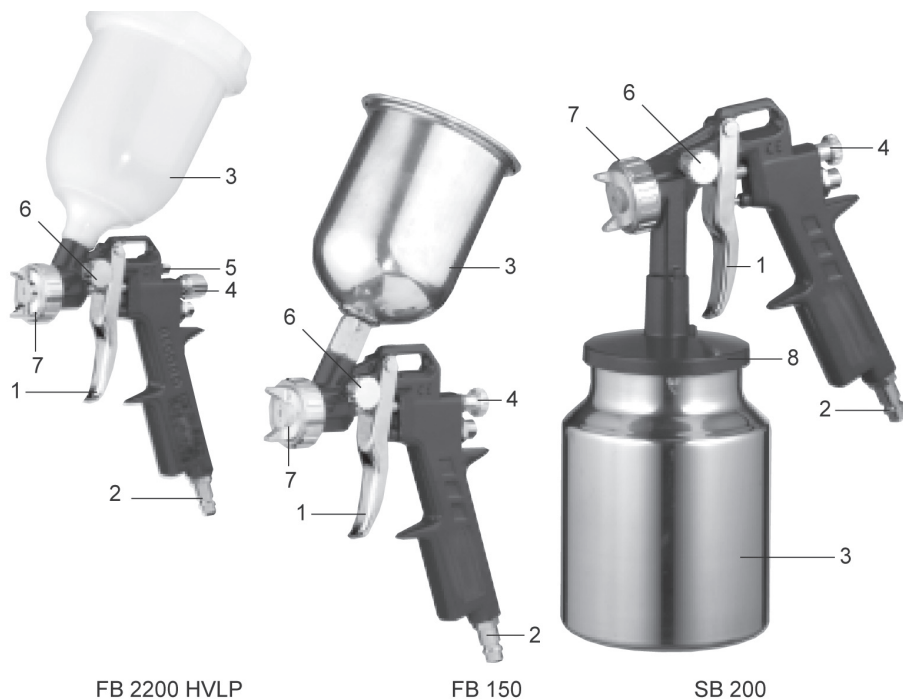

FB 2200 HVLP

FB 150

SB 200

FB 2200

- 1 páčka
- 2 připojení tlak. Vzduchu
- 3 stříkáč a sací kádinka
- 4 regulace zdvihu/regulace množství barvy
- 5 regulace množství vzduchu
- 6 šroub pro regulaci rozptylu kruhový/široký
- 7 tryska
- 8 uzávěr

Souhlasné prohlášení

Tímto prohlašujeme na vlastní zodpovědnost, že tento výrobek splňuje uvedené normy a normativní nařízení: EN 292-1, EN 292-2, EN 837, 89/392/EWG, 93/68/EWG

NEJPRVE ČTĚTE

- Před použitím stroje si nejdříve pozorně přečtěte bezpečnostní předpisy a návod k použití
- Jestliže při vybalení stroje zjistíte jeho poškození, sdělte to Vašemu prodejci. V žádném případě se strojem nezačínáte pracovat.
- S obaly naložte prosím s ohledem na životní prostředí. Dejte je do příslušného sběru.
- Návod si dobře uschovejte, abyste ho mohli kdykoliv použít.
- Všechny přiložené dokumenty si uschovejte a náradí předávejte dále vždy jen s nimi.

POUŽITÍ

Stříkáč pistole jsou ruční tlakové pistole pro běžné používání.

Jsou vhodné obzvláště k lakování velkých ploch. Barva je proudem rozprášena a nanášena. Rozptyl můžete nastavit z kruhového do širokého.

Při nastavení na široký rozptyl pro velké plochy, může být tryska nastavena vertikálně nebo horizontálně.

Množství barvy může být nastaveno pomocí regulace (4). To umožňuje mnohostranné použití stříkáč pistole.

Zvláštní vlastnosti HVLP provedení – pomocí HVLP systému bude snížena spotřeba laku a nános materiálu zvýšen.

Úspora laku je až o 30%. Důležité je, aby maximální tlak nepřekročil 2,6 barů.

Při nevhodném používání, změnách na stroji nebo užití neprověřených nebo volně prodaných částí, mohou vzniknout škody.

BEZPEČNOSTNÍ PODMÍNKY

Chraňte sebe i okolí vhodnými opatřeními před možným nebezpečím.

Pistole není vhodná pro zacházení s potravinami a léky.

Kouření nebo jiskření může způsobit zapálení.

Pracujte v dobře větraných místnostech a pracovištích.

Noste ochranné oblečení, obzvláště ochranu dechu.

Pistoli používejte jen pro účely, pro které je určena.

Pozor na hořlavé materiály!

Chraňte před dětmi!

Stříkáč pistolí nemiřte proti lidem nebo zvířatům.

Stroj připojujte na kompresor jen přes rychlospojku.

Jestliže nejste koncentrovaní, stroj nepoužívejte.

Před jakoukoliv údržbou nebo opravou oddělte pistoli od kompresoru.

UVEDENÍ DO PROVOZU

Zapojte stříkáč pistolí přes flexibilní tlakovou hadici pomocí rychlospojky na odpovídající tlakový zdroj.

Nastavte odpovídající tlak (max. 5 barů) – barvu ředte dle návodu výrobce. Při příliš vysokém pracovním tlaku bude silně rozprášena a to vede k rychlému odpařování. Velké plochy budou nerovné se špatnou přilnavostí. Jestliže je pracovní tlak příliš nízký, plochy budou vlnité.

Pomocí páčky (1) uvedete stroj do provozu. Pistoli držte neustále v odstupu (cca 15 cm) k objektu.